

NEW LAND

New Generation of Appliance



چرخ گوشت

مدل: NL-2554D

فارسی

English

توضیحات

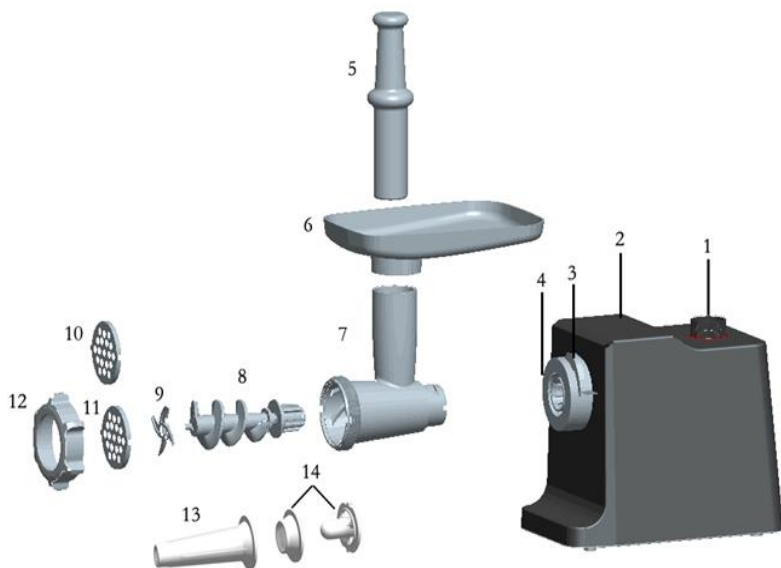

۱. بدنه	۸. قطعه مارپیچی
۲. دکمه چرخشی روشن / خاموش / روشن / روشن	۹. تیغ برنده
۳. دسته با قابلیت قفل شدن	۱۰. صفحه برش (ریز)
۴. مجرای ورودی	۱۱. صفحه برش (متوسط)
۵. فشار دهنده غذا	۱۲. حلقه ثابت
۶. صفحه قیف مانند	۱۳. سوسیس ساز دستگاه
۷. مجرای اصلی	۱۴. کوبه گوشت

این دستگاه مجهز به سیستم ترموستات است و در صورت داغ شدن بیش از حد، منبع برق دستگاه را قطع می‌کند.

اگر دستگاه به ناگهان حرکت خود را متوقف کرد:

۱. کابل برق را از پریز بکشید.
 ۲. دکمه سوئیچ را فشار دهید تا دستگاه خاموش شود.
 ۳. اجازه دهید دستگاه به مدت ۶۰ دقیقه خنک شود.
 ۴. کابل برق را به پریز وصل کنید.
 ۵. دستگاه را دوباره روشن کنید.
 ۶. این وسیله نباید مورد استفاده کودکان قرار گیرد. دستگاه و کابل برق را دور از دسترس آن‌ها قرار دهید.
 ۷. در صورت نظارت و با توجه به دستورالعمل‌ها در مورد استفاده ایمنی و در صورت درک خطرات ناشی از آن، افراد با توانایی جسمی پایین، حساس، بی تجربه یا فاقد مهارت کافی نیز می‌توانند از این دستگاه استفاده کنند.
 ۸. کودکان نباید با دستگاه بازی کنند.
 ۹. قبل از تعویض قطعات یا تماس با قطعات در حال حرکت، دستگاه را خاموش کنید و از منبع آن جدا کنید.
- در صورتی که ترموستات بیش از حد معمول فعالیت می‌کند، با مراکز خدمات رسانی مجاز تماس بگیرید.
- با اتصال دستگاه، چراغ نشانگر آن روشن خواهد شد.

توجه: جهت جلوگیری از بروز شرایط خطرناک، دستگاه را به روی دکمه روشن کردن زمان دار تنظیم نکنید.

نکات مهم

۱. برای استفاده صحیح از دستگاه، دستورالعمل‌ها را بخوانید و قبل از استفاده ابتدا به تصاویر مربوطه نگاه کنید.
۲. قبل از استفاده، حلقه ثابت را با آچار محکم ببندید و اطمینان حاصل کنید که حلقه تا ۴ نانومتر هم باز نمی‌شود.
۳. دستورالعمل‌ها را برای مطالعه در آینده نگه داری کنید.
۴. قبل از اتصال دستگاه بررسی کنید که آیا ولتاژ نشان داده شده در دستگاه با ولتاژ اصلی در مکان مطابقت دارد یا خیر.
۵. هرگز از لوازم جانبی و قطعات دیگر دستگاه‌های برقی استفاده نکنید. در صورت استفاده، گارانتی دستگاه شما نامعتبر خواهد شد.
۶. اگر کابل برق، پریز یا هر قسمت دیگر آسیب دیده باشد، نباید از دستگاه استفاده کنید.
۷. در صورت خرابی کابل برق اصلی این دستگاه، جهت جلوگیری از بروز خطر، حتماً باید توسط شرکت سازنده یا یک مرکز خدمات رسانی مجاز جایگزین شود.
۸. قبل از اولین استفاده از دستگاه، قطعاتی را که با مواد غذایی در تماس خواهند بود کاملاً تمیز کنید.
۹. بلافاصله پس از استفاده، دستگاه را از برق جدا کنید.
۱۰. در هنگام حرت دستگاه، هرگز از انگشت خود یا هر شیء دیگر برای فشار دادن مواد به داخل مجرای اصلی استفاده نکنید. برای این کار فقط از فشار دهنده غذا مخصوص دستگاه استفاده شود.
۱۱. دستگاه را دور از دسترس کودکان قرار دهید.
۱۲. دستگاه را بدون مراقبت رها نکنید.

۱۳. قطعات جانبی را قبل از روشن کردن دستگاه به هم متصل کنید.
۱۴. قبل از جدا کردن قطعات جانبی صبر کنید تا دستگاه کاملاً از حرکت بایستد.
۱۵. موتور اصلی را در آب یا مایعات دیگر غوطه‌ور نکنید و هیچ وقت آن را زیر شیر آب نشویید. برای تمیز کردن موتور فقط از یکپارچه مرطوب استفاده کنید.
۱۶. استخوان‌های آجیل یا خوراکی با پوسته ضخیم را وارد دستگاه نکنید.
۱۷. از تماس مستقیم با تیغ خورد کردن اجتناب کنید و فقط از فشار دهنده غذا استفاده کنید.
۱۸. گوشت‌های خورد شده باید فاقد رگ و چربی و استخوان باشند و در حداقل اندازه‌های ۲۰*۲۰*۶۰ میلی‌متر باید خرد شوند. فشار دهنده غذا در برابر گوشت نیرویی معادل ۵ نیوتن به آن وارد می‌کند. بیش از ۵ دقیقه پی‌پی از دستگاه استفاده نکنید. قبل از استفاده مجدد، اجازه دهید دستگاه به مدت ۱۰ دقیقه خنک شود.
۱۹. دستورالعمل‌های استفاده از لوازم جانبی دستگاه باید کاملاً ایمن باشند.
۲۰. درباره آسیب‌های احتمالی از استفاده خطرناک و اشتباه از دستگاه باید هشدار داده شود.
۲۱. در صورت نظارت و با توجه به دستورالعمل‌ها در مورد استفاده ایمنی و در صورت درک خطرات ناشی از آن، افراد با توانایی جسمی پایین، حساس، بی‌تجربه یا فاقد مهارت کافی نیز می‌توانند از این دستگاه استفاده کنند.
۲۲. برای اطمینان از عدم بازی کودکان با دستگاه، باید مراقب آن‌ها باشید.
۲۳. اگر دستگاه قفل شده است دکمه برگشت (REV) را فشار دهید. گوشت جمع شده در مجرای بریدن، آزاد شده و دستگاه به حالت عادی باز می‌گردد.
۲۴. دستگاه‌ها و باتری‌ها را دور بیندازید.
۲۵. پس از اجرای دستور اتحادیه اروپا ۲۰۱۶/۶۵ / EU در نظام حقوقی ملی موارد زیر اعمال شد:
۲۶. وسایل برقی و الکترونیکی ممکن است به همراه زباله‌های خانگی دفع نشوند. طبق قانون، مصرف‌کنندگان موظف هستند دستگاه‌های برقی و الکترونیکی خود را هنگام

از کار افتادن و انقضا به مکان‌های جمع‌آوری عمومی یا مرکز فروش که برای این منظور تعیین شده است، بازگردانند. جزئیات این موضوع توسط قانون ملی کشور مربوطه تشریح داده شده است. نماد روی محصول و دفترچه راهنمای دستورالعمل یا بسته نشان می‌دهد که محصول مشمول این مقررات است. با بازیافت، استفاده مجدد از محصولات یا سایر دستگاه‌های قدیمی، به حفاظت از محیط‌زیست خود کمک مهمی می‌کنیم.

۲۷. تمیز کردن و نگهداری از دستگاه نباید توسط کودکان انجام شود و دستگاه و کابل برق آن را دور از دسترس کودکان قرار دهید.

۲۸. این دستگاه در جهت مصارف خانگی و سایر کارهای مشابه در نظر گرفته شده است از جمله:

_ انواع آشپزخانه‌های موجود در مغازه‌ها، دفاتر و سایر محیط‌های کاری.

_ خانه‌های روستایی

_ مناسب برای کارمندان در هتل‌ها، متل‌ها و سایر محیط‌های مسکونی.

_ محیط‌های صرف صبحانه

۲۹. دستگاه نباید مورد استفاده کودکان قرار گیرد. دستگاه و کابل برق را دور از دسترس کودکان نگه دارید.

نصب و راه اندازی

- دکمه بست را فشار دهید، مجرای ورودی را نگه دارید و در داخل دهانه اصلی قرار دهید (لطفا توجه کنید که مجرای ورودی را در جهتی تنظیم کنید که داخل دهانه فیکس و محکم شود، به شکل ۱ مراجعه کنید). سپس دستگیره قفل را فشار دهید تا در حالت عمود با مجرا قرار بگیرد.

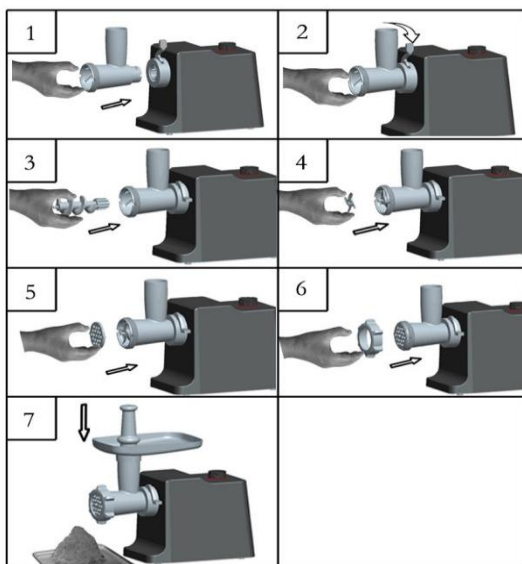

(شکل ۲)

- قطعه مارپیچی را به داخل و تا انتهای مجرای ورودی ببرید و تا زمانی که در مخزن موتور فیکس می شود آن را بچرخانید (شکل ۳).
- تیغه برش را درون میله قطعه مارپیچی بگذارید همانطور که نشان داده شده است تیغه در قسمت جلوی آن قرار دارد (شکل ۴). در صورتی که کاملا فیکس نشود، گوشت خرد نمی شود.

- صفحه برش مورد نظر را در جلوی تیغ برش قرار دهید و برآمدگی‌ها دو طرف را در شکاف قرار دهید (شکل ۵).
- مرکز صفحه برش را با یک انگشت نگه دارید و سپس حلقه ثابت را با دست دیگر محکم ببندید (شکل ۶). بیش از حد محکم نکنید.
- صفحه قیف را روی مجرا قرار داده و آن را ثابت کنید.
- دستگاه را در یک جای ثابت و محکم قرار دهید.
- عبور هوا باید در قسمت پایین و طرفین محفظه موتور آزاد نگه داشته شود و مسدود نشود.

نحوه خرد کردن

میله مارپیچی را به انتهای محفظه برش وارد کنید و سپس قطعه صفحه برش را روی میله مارپیچی قرار داده (لبه‌های صفحه برش باید در جلو قرار بگیرند).

۱. صفحه متوسط خرد کردن را یا صفحه درشت خرد کردن را (بستگی به استقامت موردنظرتان دارد) داخل میله مارپیچی قرار دهید. (اطمینان حاصل کنید که دندان‌های صفحه برش با شکاف‌های دو طرف مجرای خورد کن فیکس و چفت شود. حلقه ثابت را در جهت مخزن برش تا جایی که ثابت شود، بچرخانید.
۲. مخزن برش را به بدنه موتور متصل کنید.
۳. سینی اصلی را روی قسمت عمودی مجرای برش قرار دهید.
۴. اکنون دستگاه آماده خرد کردن است.

گوشت را به لایه‌هایی با طول ۱۰ سانتی‌متر و ضخامت ۲ سانتی‌متر برش دهید استخوان‌ها، قسمت‌های نرم استخوان و رگ و چربی‌ها را تا جایی که امکان دارد جدا کنید. (هرگز از گوشت یخ زده استفاده نکنید!)

گوشت را درون سینی قرار دهید. برای فشار دادن گوشت به داخل محفظه برش از فشار دهنده غذا استفاده کنید. (برای استیک تارتار، گوشت را با صفحه خردکن متوسط دو بار خرد کنید.)

طرز تهیه گوشت کوبه

۱. ابتدا میله مارپیچی را تا انتهای مخزن برش قرار دهید. (شکل ۸).

مخروط را داخل مخزن برش قرار دهید.

قالب گیر را در مخزن برش قرار داده و حلقه را روی مخزن برش پیچ دهید. (شکل ۹).

۲. مخزن برش را به بدنه موتور متصل کنید.

۳. سینی را روی قسمت عمودی محفظه برش قرار دهید.

۴. اکنون دستگاه آماده درست کردن گوشت کوبه است.

از مخلوط گوشت کوبه تهیه شده در کوبه ساز استفاده کنید.

کباب یک غذای سنتی خاورمیانه است که اصولاً از گوشت بره و گندم بلغور تهیه شده است و با هم خرد می‌شوند و پس از میکس شدن در کوبه ساز به لایه‌های کوتاه و پهن برش داده می‌شود. پس از خالی شدن مجراها از گوشت‌های میکس خرد شده، آنها را فشرده و کاملاً سرخ می‌شوند.

تهیه سوسیس

۱. گوشت‌ها را خرد کنید.

میله مارپیچی را تا انتهای مخزن برش قرار دهید. (شکل ۱۱)

جداکننده را در محفظه برش قرار دهید.

قالب سوسیس را داخل محفظه برش بگذارید و حلقه ثابت را روی محفظه برش بچرخانید.

(اطمینان حاصل کنید که شکاف‌های جداکننده با برآمدگی‌های سر خردکن فیکس و چفت شوند.)

۲. مخزن برش را به بدنه موتور متصل کنید.

۳. سینی اصلی را روی قسمت عمودی مجرای برش قرار دهید.

۴. اکنون دستگاه آماده درست کردن سوسیس است.

مواد را داخل سینی قرار دهید. برای فشار دادن گوشت به داخل محفظه برش از فشار دهنده غذا استفاده کنید.

روکش سوسیس را به مدت ۱۰ دقیقه داخل آب ولرم بگذارید سپس طرف مرطوب آن را روی قالب سوسیس بکشید. گوشت‌های خرد شده را داخل مخزن برش فشار دهید. در صورتی که روکش به قالب سوسیس چسبید کمی با آب آن را مرطوب کنید.

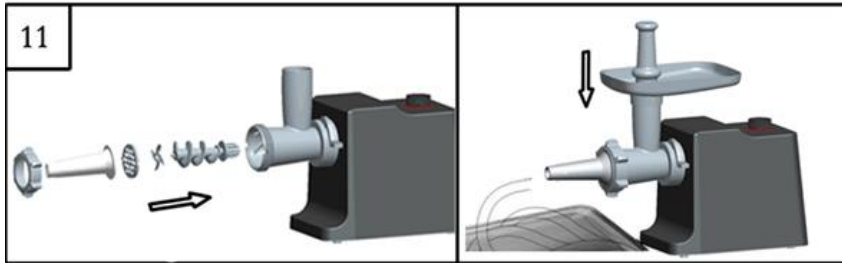

طرز درست کردن رشته‌ای

۱. زمان چرخ کردن نباید بیشتر از ۳ دقیقه باشد.



۲.

۳. از صفحه برش ۱۰ یا ۱۱ استفاده کنید.

۴. سینی را مرتباً با آرد پر کنید.

چگونگی تمیز کردن دستگاه

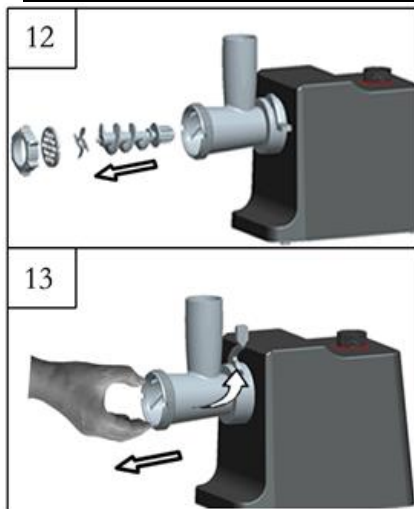

گوشت باقیمانده در محفظه برش ممکن را می‌توان با عبور دادن یک تکه نان از داخل مجرای برش، از دستگاه خارج کرد.

۱. قبل از تمیز کردن دستگاه، دستگاه را خاموش کرده و کابل برق را از پریز جدا کنید.

۲. گوشت کوب و صفحه قیف مانند را بردارید، حلقه ثابت را آزاد کرده و تمام قطعات محفظه برش را جدا کنید. (شکل ۱۲).

۳. به همان صورتی که فلش نشان داده است دستگیره قفل را به نقطه شروع بازگردانیده و بعد شما می‌توانید

مجرای اصلی را هم جدا کنید.

۴. قطعات دستگاه را داخل سینک ظرفشویی تمیز نکنید.

۵. بلافاصله پس از استفاده تمام قطعاتی که با گوشت در تماس بوده‌اند را در آب صابون گرم قرار دهید و تمیز کنید.

۶. قطعات را با آب داغ شستشو دهید و بلافاصله آنها را خشک کنید.

۷. توصیه می‌کنیم که مخزن برش و صفحات خرد کن را با مقداری روغن نباتی، روغن کاری کنید.

وسایل برقی و الکترونیکی ممکن است به همراه زباله‌های خانگی دفع نشوند. طبق قانون، مصرف‌کنندگان موظف هستند دستگاه‌های برقی و الکترونیکی خود را هنگام از کار افتادن و انقضا به مکان‌های جمع‌آوری عمومی یا مرکز فروش که برای این منظور تعیین شده است،



بازگردانند. جزئیات این موضوع توسط قانون ملی کشور مربوطه تشریح داده شده است. نماد روی محصول و دفترچه راهنمای دستورالعمل

یا بسته نشان می‌دهد که محصول مشمول این مقررات است. با بازیافت، استفاده مجدد از محصولات یا سایر دستگاه‌های قدیمی، به حفاظت از محیط‌زیست خود کمک مهمی می‌کنیم.

<i>DESCRIPTION</i>

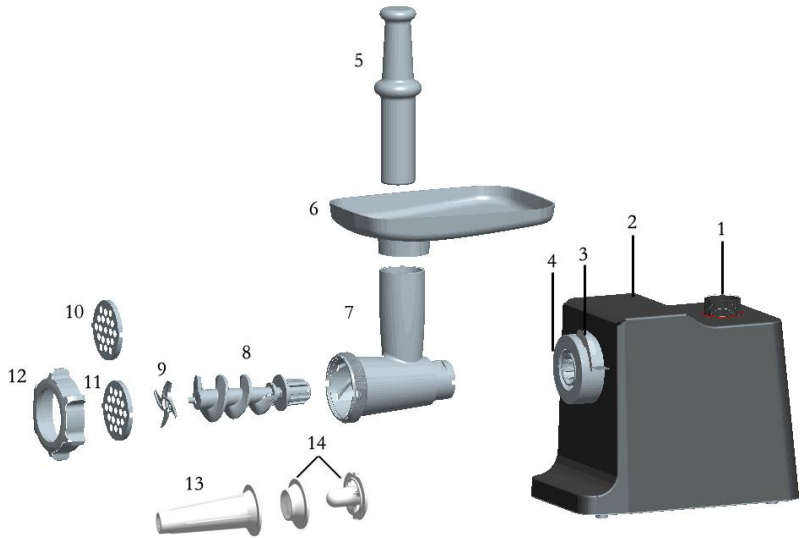

1、 Body	8、 Snake
2、 ON/OFF/ON/ON rotary switch	9、 Cutting blade
3、 locking handle	10、 Cutting plate (fine)
4、 Tube inlet	11、 Cutting plate (medium)

5、 Food pusher	12、 Fixing ring
6、 Hopper plate	13、 Sausage
7、 Head Tube	14、 Kibbe

INTRODUCTION

This appliance is equipped with a thermostat system. This system will automatically cut off the power supply to the appliance in case of overheating.

If you appliance suddenly stops running:

1. Pull the mains plug out of the socket.
2. Press the switch button to turn off the appliance.
3. Let the appliance cool down for 60 minutes.
4. Put the mains plug in the socket.
5. Switch the appliance on again.
6. This appliance shall not be used by children. Keep the appliance and its cord out of reach of children.
7. Appliances can be used by persons with reduced physical, sensory or mental capabilities or lack of experience and knowledge if they have been given supervision or instruction concerning use of the appliance in a safe way and if they understand the hazards involved.
8. Children shall not play with the appliance.
9. Switch off the appliance and disconnect from supply before changing accessories or approaching parts that move in use.

Please contact your dealer or an authorized service center if the thermostat system is activated too often.

If you plug in, the indicator light will be on.

CAUTION: In order to avoid a hazardous situation, this appliance must never be connected to a time switch.

IMPORTANT

1. Read these instructions for use carefully and look at the illustrations before using the appliance.
2. Before use, tight the fixing ring by spanner, make sure the ring can not be detach by 4 Nm.
3. Keep these instructions for future reference.
4. Check if the voltage indicated on the appliance corresponds to the local mains voltage before you connect the appliance.
5. Never use any accessories of parts from other manufacture .Your guarantee will become invalid if such accessories or parts have been used.
6. Do not use the appliance if the mains cord, the plug or other parts are damaged.
7. If the mains cord of this appliance is damaged ,it must always be replaced by manufacture or a service center authorized, in order to avoid hazardous situations.
8. Thoroughly clean the parts that will come into contact with food before you use the appliance for the first time .
9. Unplug the appliance immediately after use.
10. Never use your finger or an objection to push ingredients down the feed tube while the appliance is running. Only the pusher is to be used for this purpose.
11. Keep the appliance out of the reach of children.
12. Never let the appliance run unattended.
13. Switch the appliance off before detaching and install any accessory.
14. Wait until moving parts have stopped running before you remove the parts of the appliance.
15. Never immerse the motor unit in the water or any other liquid, nor rinse it under the tap. Use only a moist cloth to clean the motor unit.

16. Do not attempt to grind bones, nuts or other hard items.
17. Never reach into the cutter housing. Always use the pusher.
18. Mincers are fed with sinewless, boneless and fatless beef that has been cut into pieces approximately 20 mm x 20 mm x 60 mm. Pushers are pressed with a force of 5N against the meat. Do not use the appliance for more than 5 minutes consecutively. Leave the appliance to cool for 10 minutes before using again.
19. Accessories shall include instructions for their safe use.
20. It shall warn of potential injury from misuse.
- ⚠ 21. This appliance is not intended for use by persons (including children) with reduced physical, sensory or mental capabilities, or lack of experience and knowledge, unless they have been given supervision or instruction concerning use of the appliance by a person responsible for their safety.
22. Children should be supervised to ensure that they do not play with the appliance.
23. If the appliance is locked, please press Reversal button(REV). The meat locked in cutter housing is untrudden, so the appliance can renew its usual condition.
24. Disposal of appliances and batteries.
25. After the implementation of the European Directive 2011/65/EU in the national legal system, the following applies:
26. Electrical and electronic devices may not be disposed of with domestic waste. Consumers are obliged by law to return electrical and electronic devices at the end of their service lives to the public collecting points set up for this purpose or point of sale. Details to this are defined by the national law of the respective country. This symbol on the product, the instruction manual or the package indicates that a product is subject to these regulations. By recycling, reusing the materials or other forms of utilising old devices, you are making an important contribution to protecting our environment.
27. Cleaning and user maintenance shall not be made by children. Keep the appliance and its cord out of reach of children.
28. This appliance is intended to be used in household and similar

applications such as:

- staff kitchen areas in shops, offices and other working environments;
- farm houses;
- by clients in hotels, motels and other residential type environments;
- bed and breakfast type environments.

29. This appliance shall not be used by children. Keep the appliance and its cord out of reach of children.

INSTRUCTION FOR USE

ASSEMBLING

- ◆ Press the fasten button, Hold the head and insert it into the inlet (when inserting please pay attention the head must be adjusted in the appropriate direction until close to the inlet, see fig.1). Then push the locking handle until the vertical position and tube. (fig.2)
- ◆ Place the snake into the head, long end first, and turn to feed the screw slightly until it is set into the motor housing (fig.3).
- ◆ Place the cutting blade onto the snake shaft with the blade facing the front as illustrated (fig.4). If it is not fitted properly, meat will not be grinded.
- ◆ Place the desired cutting plate next to the cutting blade, fitting protrusions in the slot (fig.5).

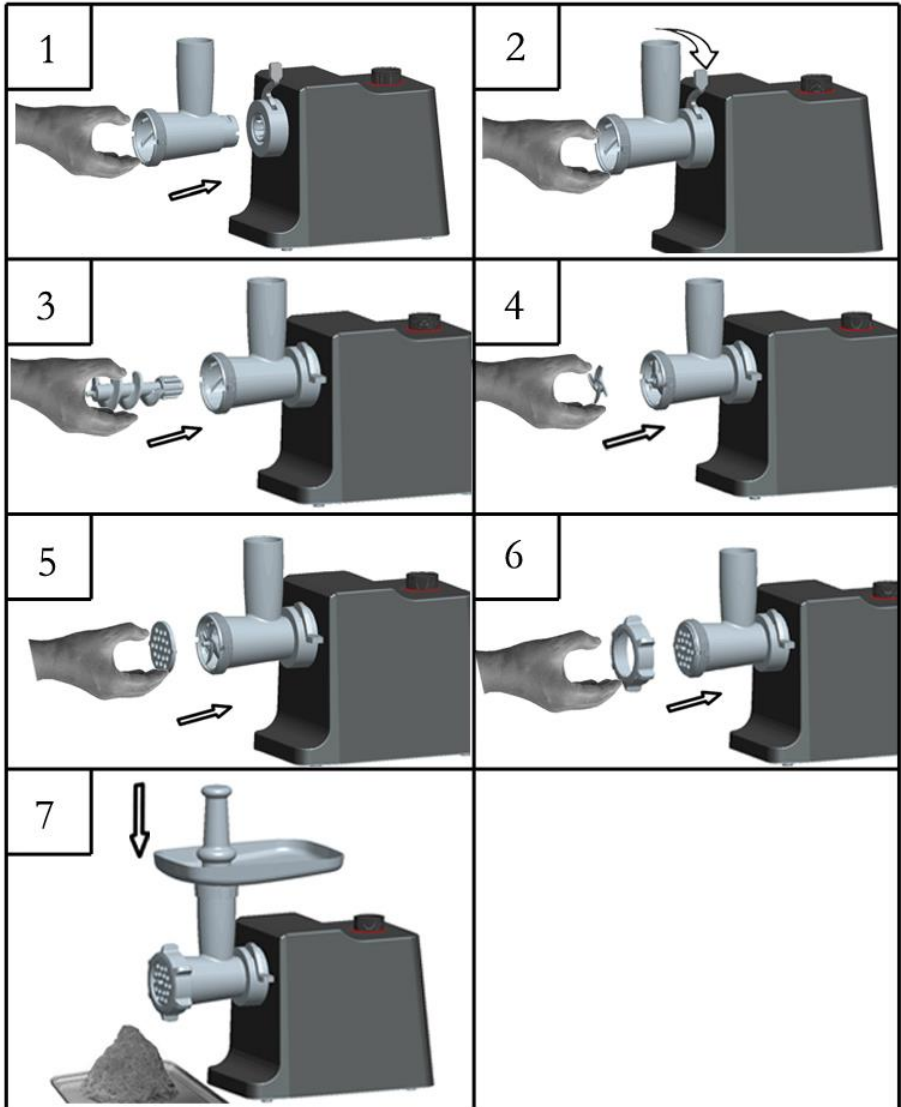

- ◆ Support or press the center of the cutting plate with one finger then screw the fixing ring tight with another hand (fig.6). Do not over tighten.
- ◆ Place the hopper plate on the head and fix it into position.
- ◆ Locate the unit on a firm place.
- ◆ The air passage at the bottom and the side of the motor housing should be kept free and not blocked.

Mincer

1. Insert the worm shaft into the cutter housing, the plastic end first. Place the cutter unit onto the worm shaft. (The cutting edges should be at the front) Place the medium grinding disc or coarse grinding disc (depending on the consistency you prefer) onto the worm shaft. (Make sure the notch of the grinding disc fit onto the projections of the mincer head.) Turn the screw ring in the direction of the arrow on the cutter housing until it is properly fastened.
2. Attach the cutter housing to the motor unit.
3. Place the tray on the upright part of the cutter housing.
4. Now the appliance is ready for mincing.

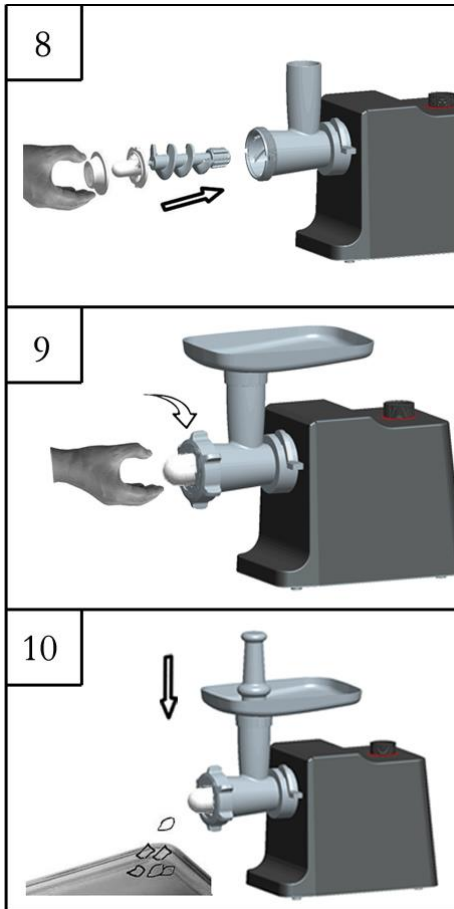

Cut the meat into 10cm-long, 2cm-thick strips. Remove bones, pieces of gristle and sinews as much as possible. (Never use frozen meat!)

Put the meat in the tray. Use the pusher to gently push the meat into the cutter housing. (For steak tartare , mince the meat with the medium grinding disc twice.)

Making kebbe

1. Insert the worm shaft into the cutter housing, the plastic end first.(fig.8)

Place the cone in the cutter housing.

Place the former on the cutter housing and screw the ring on the cutter housing.(fig.9)

2. Attach the cutter housing to the motor unit.

3. Place the tray on the upright part of the cutter housing.

4. Now the appliance is ready for making kebbe.(fig.10)

Feed the prepared kebbe mixture through the kebbe maker. Cut the continuous hollow cylinder into the desired lengths and user as required.

Kebbe is a traditional Middle Eastern dish made primarily of lamp and bulgur wheat which are minced together to form a paste the mixture is

extruded through the kebbe maker and cut into short lengths . The tubes can then be stuffed with a minced meat mixture, the ends pinched together and then deep fried.

Making sausages

1. Mince the meat

Insert the worm shaft into the cutter housing , the plastic end first.(fig.11)

Place the separator in the cutter housing.

Place the sausage horn on the cutter housing and screw the ring on the cutter housing.

(Make sure the notches of the separator fit onto the projections of the mincer head.)

2. Attach the cutter housing to the motor unit.

3. Place the tray on the upright part of the cutter housing.

4. Now the appliance is ready for making sausages.

Put the ingredients in the tray. Use the pusher to gently push the meat into the cutter housing.

Put the sausage skin in lukewarm water for 10 minutes. Then slide the wet skin onto the sausage horn. Push the (seasoned) minced meat into the cutter housing. If the skin gets stuck onto the sausage horn, wet it with some water.

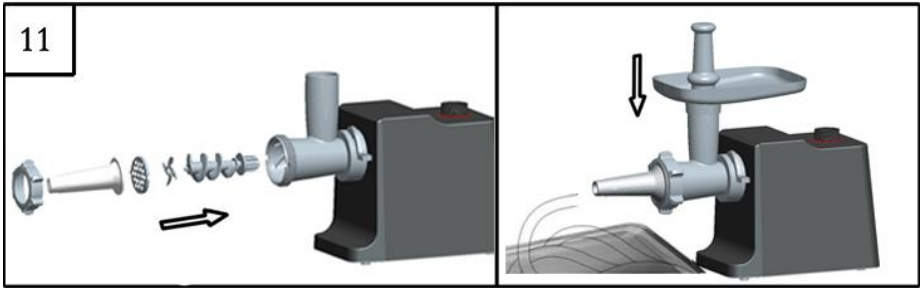

Making noodle

1. Operation time shall NOT exceed 3 minutes.
2. use cutting plate 10 or 11
3. fill the tray with flour continually.

HOW TO CLEAN YOUR APPLIANCES

Meat left behind in the cutter housing may be removed from the inside of the appliance by passing a slice of bread through the cutter housing.

1. Before you clean the appliance, switch the appliance off and remove the plug from the socket.
2. Remove the pusher and the hopper plate. Unscrew the fixing ring and remove all parts of the cutter housing..(fig.12)
3. As shown by the arrow pulling the locking handle back to the starting position, than you can remove the head tube. (fig.13)
4. Do not clean the parts in the dishwasher!
5. Wash all parts that have come into contact with meat in hot soapy water. Clean them



immediately after use.

6. Rinse them with clear hot water and dry them immediately.
7. We advise you to lubricate the cutter unit and the grinding discs with some vegetable oil.

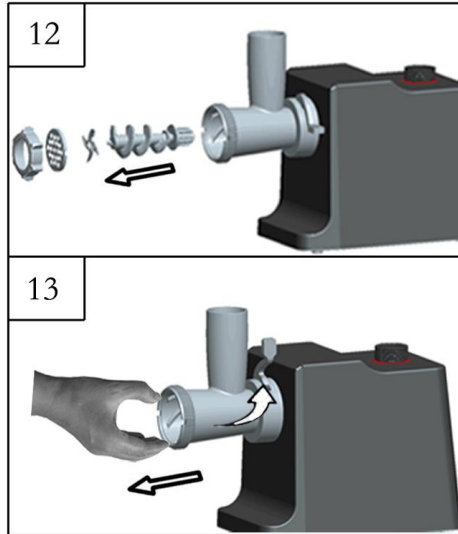

Disposal of appliances and batteries

After the implementation of the European Directive 2002/96/EU in the national legal system, the following applies:

Electrical and electronic devices may not be disposed of with domestic waste. Consumers are obliged by law to return electrical and electronic devices at the end of their service lives to the public collecting points set up for this purpose or point of sale. Details to this are defined by the national law of the respective country. This symbol on the product, the instruction manual or the package indicates that a product is subject to these regulations. By recycling, reusing the materials or other forms of utilising old devices, you are making an important contribution to protecting our environment.

NEW LAND®

QUALITY EXPERIENCE



Meat Grinder
Model: NL-2554D

فارسی
English